

Tisch/Table/
Table top

Einbau/Encastré/
Built in

Installationsanleitung Instructions pour l'installation Installation Instructions

Technische Daten / Spécifications techniques / Specifications

Typ Type Type	Anschlusswert Raccordements Voltage	Leistung Puissance Power	Absicherung Fusible Fuse	Kabel/Cable Typ/Type	Gewicht Poids Weight
ACG1 BCG1	400V 2PE AC 50/60Hz 400V 2PE AC 50/60Hz	4.0 kW 4.0 kW	10 A 10 A	H07RN-F 3 x 1,5 mm ² -	30.7 kg 26.0 kg
ACG1 BCG1	230V 2PE AC 50/60Hz 230V 2PE AC 50/60Hz	3.65 kW 3.65 kW	16 A 16 A	H07RN-F 3 x 1,5 mm ² -	30.7 kg 26.0 kg
ACG1 BCG1	230V 1NPE AC 50/60Hz 230V 1NPE AC 50/60Hz	3.65 kW 3.65 kW	16 A 16 A	H07RN-F 3 x 1,5 mm ² -	30.7 kg 26.0 kg

Aufstellung Tischmodell / Installation modèle de table / Installation table top model

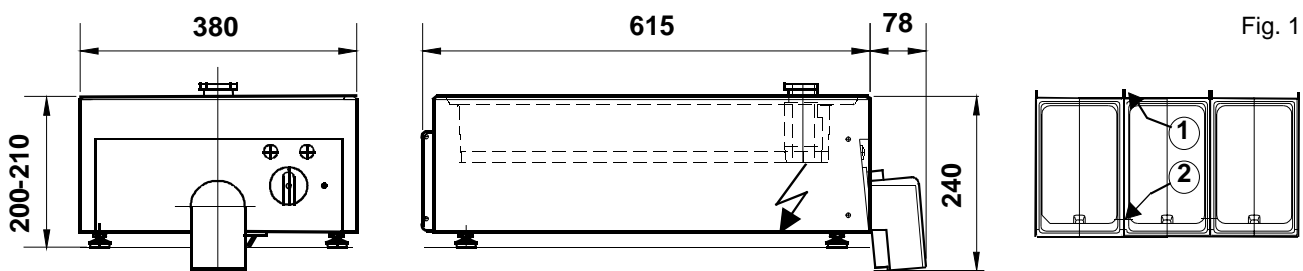
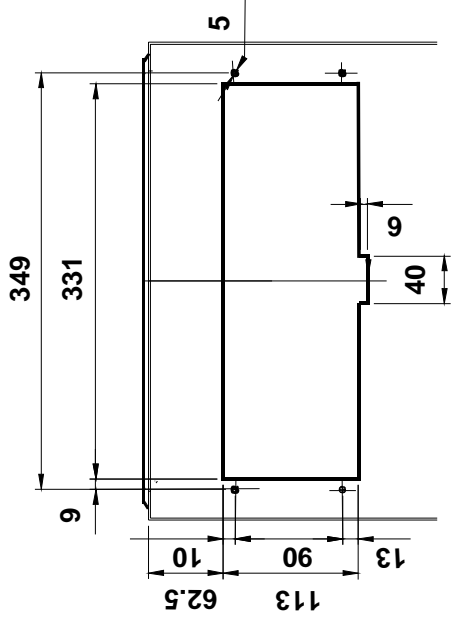

Fig. 1

1. Der Apparat darf nicht auf brennbare Unterlage oder an brennbaren Wänden aufgestellt werden.
2. Es muss mindestens 3 cm Wandabstand eingehalten werden.
3. Apparat aufstellen und durch Drehen der Stellfüsse ausnivellieren.
4. Mehrere Geräte können mittels Schrauben (1) und (2) bündig aneinander geschraubt werden. Siehe Fig. 1.

1. L'appareil ne peut pas être mis en service sur une surface ou près d'un mur combustible.
2. Laisser au moins 3 cm entre mur et appareil.
3. Poser l'appareil et vérifier qu'il soit de niveau au moyen des pieds réglables.
4. Plusieurs appareils peuvent être vissés ensemble à fleur au moyen des vis (1) et (2). Voir fig. 1.

1. Make sure that unit is neither placed on a combustible surface nor placed against combustible walls.
2. Leave at least 3 cm between wall and unit.
3. Place unit in position and rotate adjustable feet to level it.
4. Several units can be screwed flush together by means of screws (1) and (2). See Fig. 1.



Ausschnitt für Instrumentenschild
 Découpe pour panneau de commande
 Cutout for control panel

**Installation von Einbaumodellen,
 Typen: BBM 1; BKP 1; BKC 1; BSF 1; BFR 1;
 BGH 1; BCG 1; BKG 1**

**Installation des modèles encastrés,
 Types: BBM 1; BKP 1; BKC 1; BSF 1; BFR 1;
 BGH 1; BCG 1; BKG 1**

**Installation of built in models,
 Types: BBM 1; BKP 1; BKC 1; BSF 1; BFR 1;
 BGH 1; BCG 1; BKG 1**

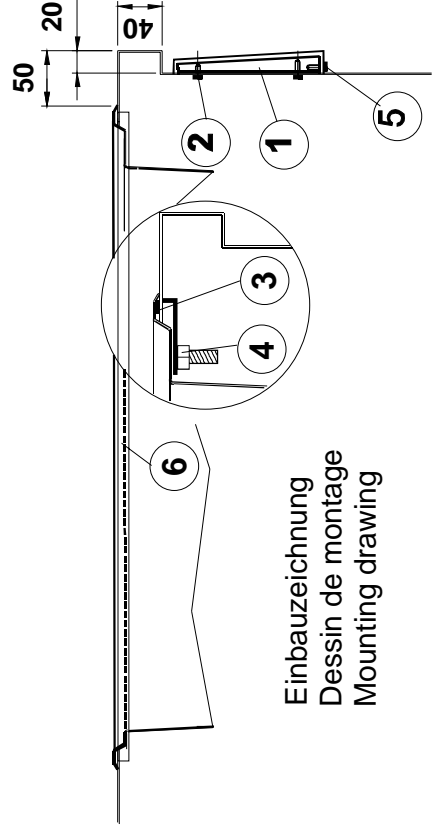

Einbauzeichnung
 Dessin de montage
 Mounting drawing

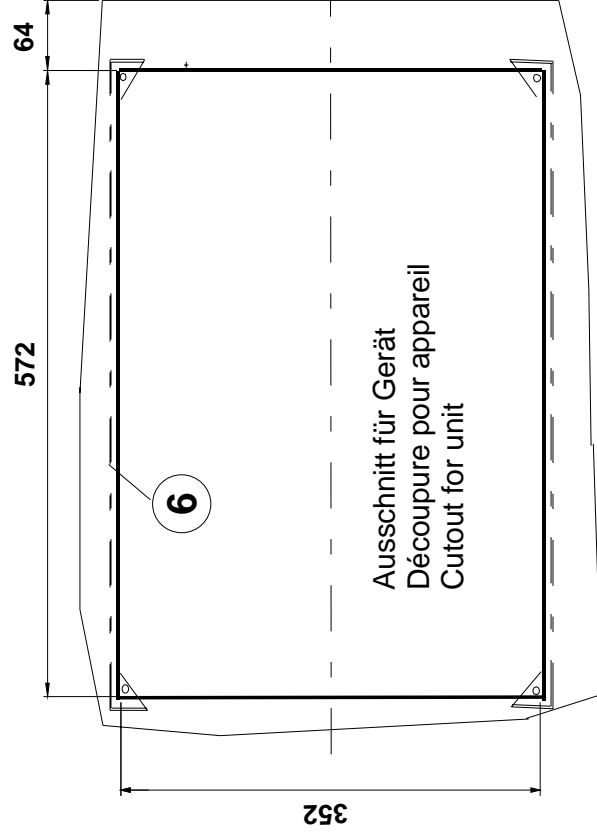

Einbaubeschrieb

ACHTUNG: Das Gerät darf nicht in eine brennbare Umgebung eingebaut werden.

Die Geräte können in CNS- oder Steinabdeckungen bis 40 mm Dicke eingebaut werden.

Beim Einbau ist wie folgt vorzugehen:

1. Nach Zeichnung Einbauöffnungen ausschneiden und Befestigungslöcher bohren.
2. Instrumentenschild durch beide Öffnungen nach aussen führen.
3. Die zwei lose mitgelieferten Seitenpfosten (1) auf der Front positionieren und von innen mit den 4 beiliegenden Schrauben (2) befestigen.
4. Becken umgekehrt auf den Tisch legen. Im Auflageprofil genügend hitzebeständiges Silikon oder Pactan (3) anbringen.
5. Becken in Ausschnitt einbauen.
6. Die 2 beiliegenden Verstärkungsschienen (6) über die Befestigungsbolzen legen. Dann mit beiliegenden 6-kt Muttern (4) befestigen.
7. Instrumentenschild an die zwei Seitenpfosten montieren. Zuerst oben, dann unten einhängen und anschrauben (5).
8. Auslaufstutzen über vorstehendes Rohr stossen und mittels Rändelschraube sichern.

Elektroanschluss

- Angaben auf dem Typenschild beachten. Beim Tischgerät befindet es sich auf dem Aussenmantel. Beim Einbaugerät auf der Innenseite des Instrumentenschildes.
- DIE GERÄTE DÜRFEN NUR VON AUTORISIERTEN ELEKTROINSTALLATEUREN ANGESCHLOSSEN WERDEN !
- Die landesspezifischen und örtlichen Vorschriften müssen eingehalten werden.
- Das *Tischgerät* wird mit 1.8 m Kabel ohne Stecker geliefert. Montage eines Netzsteckers und Anschluss über eine Steckdose oder Anschluss an einen Hauptschalter für allpolige Trennung mit einer Kontaktöffnung von min. 3 mm.
- Steckdose in der Nähe des Gerätes plazieren. Der Stecker muss gut zugänglich sein.

Description du montage

ATTENTION: L'appareil ne doit pas être encastré dans un environnement combustible.

L'installation des appareils peut être effectué dans des recouvrements en Inox ou en pierre épaisseur max. 40 mm.

Pour le montage, procéder de la manière suivante:

1. Découper les ouvertures d'encastrement et percer les trous de fixation selon le dessin.
2. Passer la plaque de l'instrument d'abord par la grande ouverture, puis par la petite.
3. Positionner les deux piliers latéraux (1) livrés séparément sur la face et les fixer depuis l'intérieur avec les 4 vis jointes (2).
4. Poser le bassin renversé sur la table. Appliquer dans le profil d'appui suffisamment de Silicone résistant à la chaleur ou de Pactan (3).
5. Installer le bassin dans la découpe.
6. Poser les 2 rails de renforts (6) joints sur les boulons de fixation puis les fixer avec les écrous hexagonaux (4).
7. Monter la plaque d'instruments sur les deux piliers latéraux. Suspendre d'abord en haut, puis en bas (5) et visser.
8. Pousseur le raccord d'écoulement par-dessus le tube en saillie et assurer au moyen de la vis moulée.

Raccordement électrique

- Observer les indications sur la plaquette signalétique. Sur l'appareil de table, elle se trouve sur le manteau extérieur. Sur l'appareil encastré, à l'intérieur de la plaque d'instruments.
- LES APPAREILS NE DOIVENT ETRE RACCORDES QUE PAR UN INSTALLATEUR ELECTRICIEN AUTORISE !
- Les prescriptions nationales et locales en vigueur doivent être respectées.
- L'appareil de table est livré avec 1,8 m de câble, sans fiche. Montage d'une fiche de réseau et raccordement par une prise ou raccordement à un interrupteur principal pour séparation omnipolaire avec une ouverture de contact de 3 mm au moins.

Description of installation

ATTENTION: The unit must not be installed in a flammable environment. Units can be installed in stainless steel or stone covering up to 40 mm thickness.

Proceed as follows for installation:

1. Cut out installation openings according to the drawing and drill fixing holes.
2. Pass the instrument panel first through the large opening and then through the small opening to the outside.
3. Position the two separately supplied side posts (1) at the front and fix from inside with the 4 screws (2) supplied.
4. Place the tank upside down on the table. Place sufficient heat-resistant silicone or Pactan (3) in the support profile.
5. Mount tank into opening.
6. Place 2 supplied reinforcing rails (6) over the fixing bolts and then fix with hexagon nuts (4).
7. Mount the instrument panel on the two side posts. First suspend from the top and then screw on (5).
8. Push drain nozzle over projecting pipe and secure with knurled screw.

Electrical connection

- Note the information on the rating plate. In the case of a table top unit, it is present on the outer jacket. In the case of a built-in unit, it is present on the inside of the instrument panel.
- THE UNITS MAY BE CONNECTED ONLY BY AUTHORIZED ELECTRICAL FITTERS!
- The national and local regulations must be observed.
- The *table-top unit* is supplied with a 1.8 m cable without a plug. Mount a mains plug and connect via a socket or connection to a main switch for all-pole isolation with a contact opening of min. 3 mm.
- Position the socket in the vicinity of the unit. The plug must be easily accessible.

- Der Elektroanschluss muss mittels einer Gummischlauchleitung, Typ H07RN-F, erstellt werden. Die Anschlussbezeichnung befindet sich neben der Anschlussklemme. Der Apparat ist an ein Potentialausgleichsystem anzuschliessen. Die Schraube dazu befindet sich vorne links und ist mit folgendem Symbol gekennzeichnet:



- Placer la prise à proximité de l'appareil. La fiche doit être bien accessible.
- Le raccordement électrique doit être établi au moyen d'une ligne dans une gaine de caoutchouc H07RN-F. La désignation du raccordement se trouve à côté de la borne. L'appareil doit être raccordé à un système d'équilibrage de potentiel. La vis à cet effet se trouve devant à gauche et elle est désignée par le symbole suivant:



- The electrical connection must be made by means of a rubber hose, type H07RN-F. The connection coding is located next to the terminal. The apparatus should be connected to a potential equalization system. The screw for this purpose is located at the front left and is marked with the following symbol:

